

KINKIET / WALL LAMP / WANDLEUCHTE

# RING

biały / white / weiß



💡 GU10, 1 x 40 W, 1 x 12 W LED \*

⚡ ~ 220-230 V, 50-60 Hz

📏 8 x 16 x 8 cm

🏠 stal / steel / Stahl

🌈 biały / white / weiß

📦 16 x 16 x 12 cm

📦 netto: 0,85 kg, brutto: 1,00 kg  
/ net: 0,85 kg, gross: 1,00 kg  
/ netz: 0,85 kg, brutto: 1,00 kg

Podzespoły zastosowane w oprawach:

- oprawka GU10, 2 A, 250 V
- przewód przyłączeniowy 0,75 mm<sup>2</sup>
- złączki zaciskowe

/ Components used in luminaries:

- holder GU10, 2 A, 250 V
- connection cable 0,75 mm<sup>2</sup>
- compression fittings

/ Bauelemente der Fassungen:

- fassung GU10, 2 A, 250 V
- elektrische Leitung 0,75 mm<sup>2</sup>
- Klemmen

☔ IP20



SL.0087

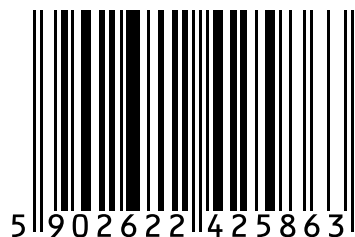
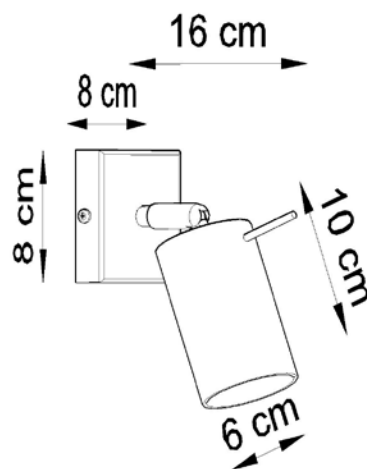

\* Źródło światła nie jest w komplecie / Light bulb not included / Leuchtmittel nicht inkl.



Made in EU